

Cliente:		Equipo Inspeccionado: TURBO COMPRESOR		Fecha: 02 / 02 / 2005	
Velocidad Turbina: 15500r.p.m.	Velocidad del Eje Principal: 1785 r.p.m.	Velocidad de 1° Etapa: 11.745 r.p.m.	Velocidad de 2° Etapa: 16.313 r.p.m.	Acople: Directo	HP: 150
Accionamiento: MOTOR	Rodamientos:	Lubricantes: GRASA	Peso del rotor: Fluido Manejado:	Fluido Manejado: AIRE	
Instrumento Utilizado: Analizador I.R.D. dataPAC 1250 Captador: I.R.D 970 I		Motivo del Análisis: (X) Arranque de equipo () Presenta Ruido Anormal () Calentamiento Excesivo			

CONDICIONES DEL EQUIPO CARGANDO.

Posición Sensor	Espectro. (IPS)	Nivel Global (IPS)	Nivel de Severidad	Aceleración. (gSE)	Nivel Picos de Energía
1 H	.045	.147	BUENO	-	-
1 V	.042	.086	MUY BUENO	-	-
1 A	.022	.034	MUY BUENO	-	-
2 H	.018	.031	MUY BUENO	.375	-
2 V	.019	.038	MUY BUENO	.718	-
2 A	.082	.096	MUY BUENO	.527	-
3 H	.018	.033	MUY BUENO	.925	-
3 V	.026	.056	MUY BUENO	1.58	-
3 A	.021	.044	MUY BUENO	.619	-
4 H	.011	.029	MUY BUENO	.406	-
4 V	.014	.029	MUY BUENO	.340	-
4 A	.041	.067	MUY BUENO	.632	-
5 H	.022	.046	MUY BUENO	1.91	-
5 V	.020	.076	MUY BUENO	2.14	-
5 A	.018	.057	MUY BUENO	1.28	-
6 H	.030	.084	MUY BUENO	1.04	-
6 V	.044	.099	MUY BUENO	.669	-
6 A	.057	.166	BUENO	.983	-
7 H	.020	.071	MUY BUENO	1.20	ETAPA 1
7 V	.026	.084	MUY BUENO	1.22	“
7 A	.123	.178	BUENO	1.00	“
8 H	.018	.083	MUY BUENO	2.19	ETAPA 2
8 V	.059	.106	BUENO	1.08	“
8 A	.051	.158	BUENO	1.22	“

Cliente:		Equipo Inspeccionado: TURBO COMPRESOR		Fecha: 02 / 02 / 2005	
Velocidad Turbina: 15500r.p.m.	Velocidad del Eje Principal: 1785 r.p.m.	Velocidad de 1° Etapa: 11.745 r.p.m.	Velocidad de 2° Etapa: 16.313 r.p.m.	Acople: Directo	HP: 150
Accionamiento: MOTOR	Rodamientos:	Lubricantes: GRASA	Peso del rotor: Fluido Manejado:	Fluido Manejado: AIRE	
Instrumento Utilizado: Analizador I.R.D. dataPAC 1250 Captador: I.R.D 970 I		Motivo del Análisis: (X) Arranque de equipo () Presenta Ruido Anormal () Calentamiento Excesivo			

CONDICIONES DEL EQUIPO CARGANDO.

Posición Sensor	Espectro. (Mils)	Nivel Global (Mils)	Nivel de Severidad	Aceleración. (gSE)	Nivel Picos de Energía
1 H	.096	.138	BUENO	-	-
1 V	.113	.190	MUY BUENO	-	-
1 A	.121	.164	MUY BUENO	-	-
2 H	.056	.080	MUY BUENO	.375	-
2 V	.132	.142	MUY BUENO	.718	-
2 A	.111	.168	MUY BUENO	.527	-
3 H	.379	.436	MUY BUENO	.925	-
3 V	.049	.065	MUY BUENO	1.58	-
3 A	.063	.113	MUY BUENO	.619	-
4 H	.305	.351	MUY BUENO	.406	-
4 V	.178	.249	MUY BUENO	.340	-
4 A	.047	.114	MUY BUENO	.632	-
5 H	.049	.071	MUY BUENO	1.91	-
5 V	.064	.096	MUY BUENO	2.14	-
5 A	.340	.426	MUY BUENO	1.28	-
6 H	.235	.245	MUY BUENO	1.04	-
6 V	.245	.230	MUY BUENO	.669	-
6 A	.626	.564	BUENO	.983	-
7 H	.110	.126	MUY BUENO	1.20	ETAPA 1
7 V	.140	.187	MUY BUENO	1.22	“
7 A	.136	.209	BUENO	1.00	“
8 H	.097	.114	MUY BUENO	2.19	ETAPA 2
8 V	.087	.113	BUENO	1.08	“
8 A	.066	.122	BUENO	1.22	“

Cliente:		Equipo Inspeccionado: TURBO COMPRESOR		Fecha: 02 / 02 / 2005	
Velocidad Turbina: 15500r.p.m.	Velocidad del Eje Principal: 1785 r.p.m.	Velocidad de 1° Etapa: 11.745 r.p.m.	Velocidad de 2° Etapa: 16.313 r.p.m.	Acople: Directo	HP: 150
Accionamiento: MOTOR	Rodamientos:	Lubricantes: GRASA	Peso del rotor: Fluido Manejado:	Fluido Manejado: AIRE	
Instrumento Utilizado: Analizador I.R.D. dataPAC 1250 Captador: I.R.D 970 I		Motivo del Análisis: (X) Arranque de equipo () Presenta Ruido Anormal () Calentamiento Excesivo			

CONDICIONES DEL EQUIPO DESCARGANDO.

Posición Sensor	Espectro. (IPS)	Nivel Global (IPS)	Nivel de Severidad	Aceleración. (gSE)	Nivel Picos de Energía
1 H	.051	.136	BUENO	-	-
1 V	.086	.160	BUENO	-	-
1 A	.034	.118	BUENO	-	-
2 H	.016	.030	MUY BUENO	.378	-
2 V	.019	.050	MUY BUENO	.926	-
2 A	.046	.063	MUY BUENO	.501	-
3 H	.021	.036	MUY BUENO	.507	-
3 V	.022	.065	MUY BUENO	1.21	-
3 A	.016	.043	MUY BUENO	1.04	-
4 H	.025	.040	MUY BUENO	.283	-
4 V	.010	.055	MUY BUENO	1.18	-
4 A	.046	.068	MUY BUENO	.680	-
5 H	.033	.057	MUY BUENO	.800	-
5 V	.019	.075	MUY BUENO	1.84	-
5 A	.017	.060	MUY BUENO	1.00	-
6 H	.028	.061	MUY BUENO	.945	-
6 V	.031	.081	MUY BUENO	.754	-
6 A	.064	.149	BUENO	.900	-
7 H	.014	.056	MUY BUENO	1.12	ETAPA 1
7 V	.041	.106	BUENO	.889	“
7 A	.083	.160	BUENO	1.09	“
8 H	.025	.104	BUENO	1.61	ETAPA 2
8 V	.035	.104	BUENO	1.37	“
8 A	.054	.178	BUENO	1.11	“

Cliente:		Equipo Inspeccionado: TURBO COMPRESOR		Fecha: 02 / 02 / 2005	
Velocidad Turbina: 15500r.p.m.	Velocidad del Eje Principal: 1785 r.p.m.	Velocidad de 1° Etapa: 11.745 r.p.m.	Velocidad de 2° Etapa: 16.313 r.p.m.	Acople: Directo	HP: 150
Accionamiento: MOTOR	Rodamientos:	Lubricantes: GRASA	Peso del rotor: Fluido Manejado:	Fluido Manejado: AIRE	
Instrumento Utilizado: Analizador I.R.D. dataPAC 1250 Captador: I.R.D 970 I		Motivo del Análisis: (X) Arranque de equipo () Presenta Ruido Anormal () Calentamiento Excesivo			

CONDICIONES DEL EQUIPO DESCARGANDO.

Posición Sensor	Espectro. (Mils)	Nivel Global (Mils)	Nivel de Severidad	Aceleración. (gSE)	Nivel Picos de Energía
1 H	.113	.207	BUENO	-	-
1 V	.151	.240	BUENO	-	-
1 A	.088	.138	BUENO	-	-
2 H	.153	.177	MUY BUENO	.378	-
2 V	.036	.060	MUY BUENO	.926	-
2 A	.149	.199	MUY BUENO	.501	-
3 H	.093	.129	MUY BUENO	.507	-
3 V	.095	.127	MUY BUENO	1.21	-
3 A	.076	.127	MUY BUENO	1.04	-
4 H	.086	.107	MUY BUENO	.283	-
4 V	.067	.107	MUY BUENO	1.18	-
4 A	.063	.115	MUY BUENO	.680	-
5 H	.047	.085	MUY BUENO	.800	-
5 V	.101	.152	MUY BUENO	1.84	-
5 A	.270	.335	MUY BUENO	1.00	-
6 H	.396	.353	MUY BUENO	.945	-
6 V	.119	.147	MUY BUENO	.754	-
6 A	.204	.229	BUENO	.900	-
7 H	.272	.251	MUY BUENO	1.12	ETAPA 1
7 V	.152	.197	BUENO	.889	“
7 A	.081	.178	BUENO	1.09	“
8 H	.110	.124	BUENO	1.61	ETAPA 2
8 V	.109	.120	BUENO	1.37	“
8 A	.085	.124	BUENO	1.11	“

Cliente:		Equipo Inspeccionado: TURBO COMPRESOR		Fecha: 02 / 02 / 2005	
Velocidad Turbina: 15500r.p.m.	Velocidad del Eje Principal: 1785 r.p.m.	Velocidad de 1° Etapa: 11.745 r.p.m.	Velocidad de 2° Etapa: 16.313 r.p.m.	Acople: Directo	HP: 150
Accionamiento: MOTOR	Rodamientos:	Lubricantes: GRASA	Peso del rotor: Fluido Manejado:	Fluido Manejado: AIRE	
Instrumento Utilizado: Analizador I.R.D. dataPAC 1250 Captador: I.R.D 970 I		Motivo del Análisis: (X) Arranque de equipo () Presenta Ruido Anormal () Calentamiento Excesivo			

OBSERVACIONES:

- Los niveles de vibración de ALARMA para este equipo son:

PRIMERA ETAPA:

CONDICIÓN **PREOCUPANTE**: 1.3 Mils.

CONDICIÓN **GRAVE**: 1.50 Mils.

SEGUNDA ETAPA:

CONDICIÓN **PREOCUPANTE**: 1.15 Mils.

CONDICIÓN **GRAVE**: 1.35 Mils.

En los valores de las tablas a continuación no se observan valores por encima de las alarmas arriba mencionadas dando a conocer nuestros datos tomados el día miércoles 02/02/2005 que por razones no conocidas por nosotros ustedes nos hablan de espectros con amplitudes en alarmas.

Si por alguna razón existieran estas amplitudes en alarma de nuestra parte deberíamos realizar una nueva toma de datos (Análisis de Vibraciones), en los puntos por ustedes conocidos para determinar la falla y el problema presente en el EQUIPO TURBO COMPRESOR.

ESQUEMA DE TOMA DE DATOS EN EL TURBO COMPRESOR

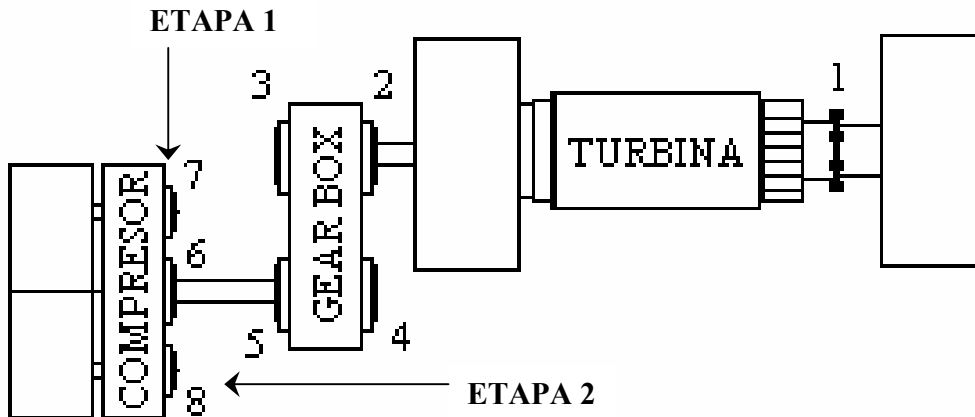

ANALISIS DE ESPECTRO

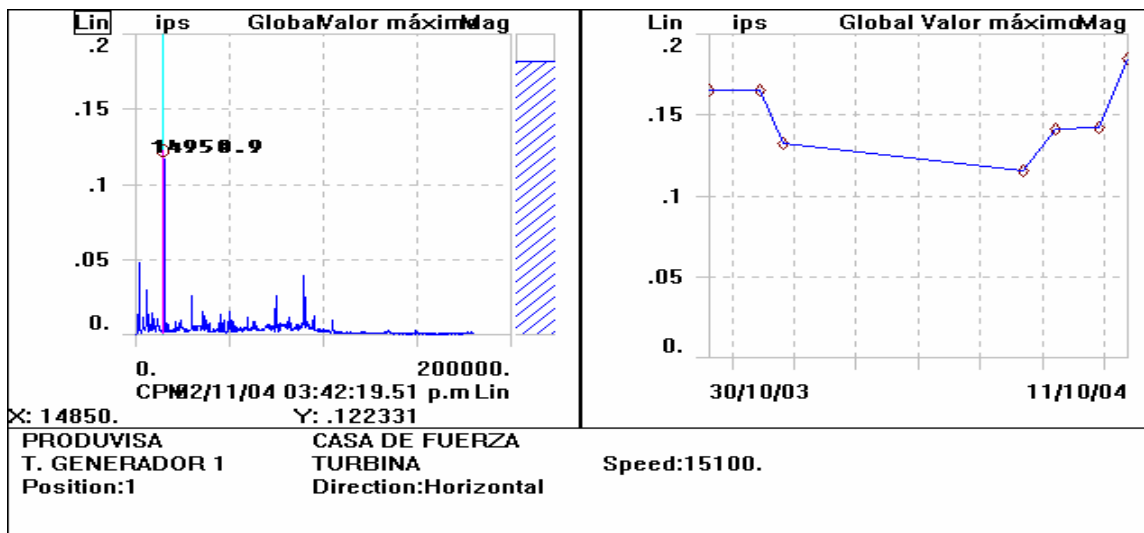

EN ESTE ESPECTRO SE PUEDE APRECIAR LA TENDENCIA DEL EQUIPO MONITOREADO EN DIFERENTES FECHAS, LO CUAL PERMITE PREDECIR LA CONDICIÓN DEL MISMO, ESTE EQUIPO SE ENCUENTRA DENTRO DE LO QUE DENOMINAMOS UNA RUTA DE MANTENIMIENTO PREDICTIVO CON UNA FRECUENCIA TRIMESTRAL.